

cableduct

canalizzazioni



CANALE PASSAGGIO CAVI - CABLEDUCT SERIES C



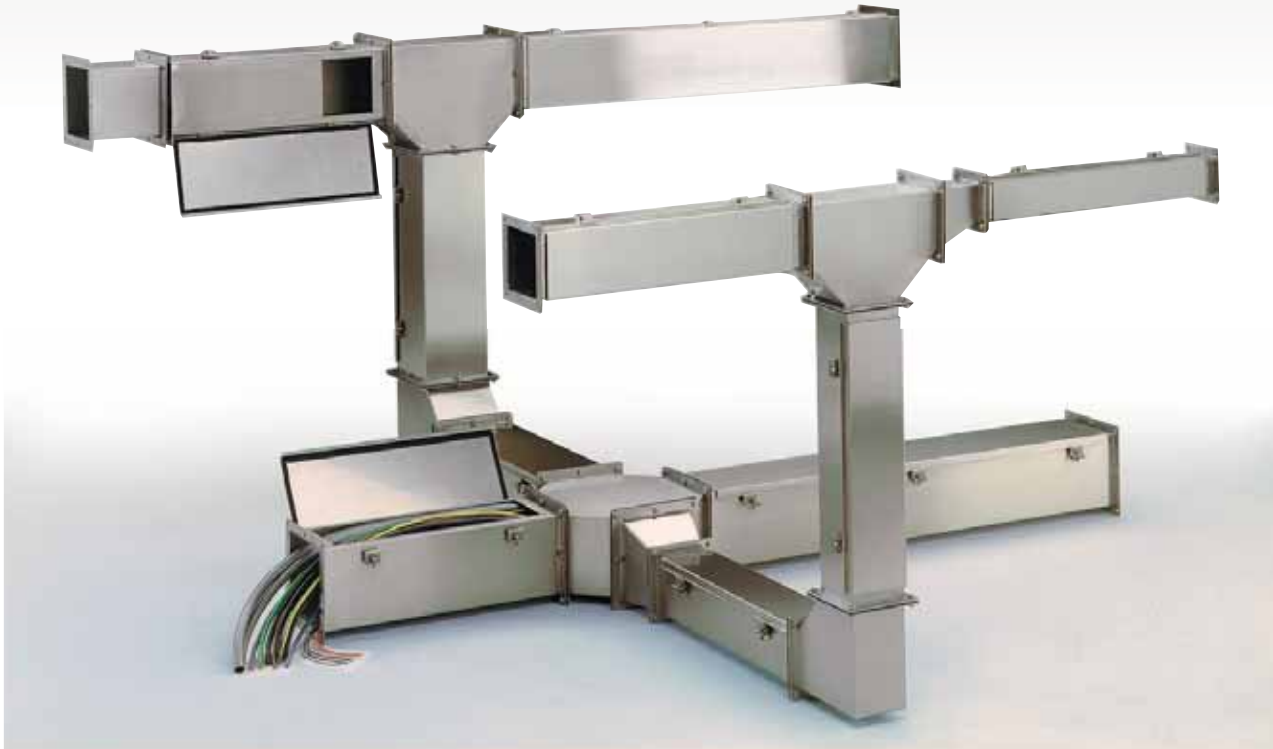

CANALE PASSAGGIO CAVI SERIE "C"

- Realizzate in acciaio inox EN 1.4301 (AISI 304) finemente satinato e protetto
- Grado di protezione IP66 in accordo con le normative CEI EN 60529
- I vari elementi vengono flangiati uno all'altro con interposta una guarnizione antiolio
- Ogni elemento viene corredato di guarnizione, kit di montaggio e prigioniero di terra.

• TRATTO RETTILINEO

Realizzato in varie lunghezze, è costituito da un profilato a "C" completo di coperchio incernierato dotato di guarnizione antiolio autoestinguente e di pratici e robusti ganci di chiusura a vite. Per tratti di lunghezza superiore a mt. 1.5 il coperchio è in più sezioni

• TRATTO RETTILINEO TUBOLARE:

Disponibile per le sezioni 60x60 e 100x100, è da utilizzarsi in sostituzione del tratto rettilineo, quando non si renda necessaria l'ispezionabilità e si vogliano contenere i costi della canalizzazione. Con questa serie di particolari non sono utilizzabili i setti di separazione ed i tratti telescopici.

CABLEDUCT SERIES "C"

- *Made of stainless steel EN 1.4301 (AISI 304) fine glazed finishing*
- *Protection degree IP66 as per CEI EN 60529 rules*
- *All components are flanged to each another with oil-proof gasket in between..*
- *Each part comes complete with seal, set of assembling screws and ground stud bolt.*

• STRAIGHT SECTION

Manufactured in several lengths, it is made of "C" metal section, complete with hinged lid with self-extinguishing oil-proof gasket and heavy-duty screw locks. For sections longer than 1.5 m the lid comes in separate sections.

• TUBULAR STRAIGHT SECTION

Available for sections 60x60 and 100x100, it can be used in place of the straight section when inspection is not a must, and costs have to be kept low.

The partition baffles and the telescopic sections cannot be used with this particular series.

- **TRATTO TELESCOPICO**

Di sezione tubolare. È da utilizzarsi per compensare le lunghezze comprese tra i 50 e i 500 mm. La tenuta viene salvaguardata bloccando l'o-ring in dotazione tra la flangia mobile del telescopio e la flangia fissa della canalina rettilinea con la quale va abbinato; il grado di protezione generale in questo caso scende ad un IP54.

Nel caso in cui vengano utilizzati i setti di separazione, la canalina rettilinea alla quale abbinare il tratto telescopico dovrà essere di lunghezza uguale o superiore a 1000 mm. Per mantenere invariate tutta la possibilità di regolazione del tratto telescopico stesso. Se ciò non fosse possibile si renderà necessario accorciarlo.

- **TRATTO A SALDARE**

Elemento tubolare dotato di una estremità flangiata e di flangia a saldare da applicare al pezzo dopo che è stato tagliato e sagomato come lo schema della canalizzazione richiede.

- **RACCORDI**

Sono disponibili curve a 45° ed a 90°, raccordi a "T", croci e riduzioni di sezioni eccentriche, tutti flangiati e non ispezionabili.

- **ALTRI ELEMENTI**

A completamento della serie vengono realizzate flange per riduzione sezione sia con foratura centrale che eccentrica e piastre di chiusura della testata.

- **SETTI DI SEPARAZIONE**

Lamiere inox piegate a "L", disponibili dalla sezione 100x100 per dividere i tratti rettilinei ispezionabili in 2 sezioni. Le asole di fissaggio alla base permettono di variare i due vani a piacere, il loro fissaggio non richiede alcuna foratura in quanto sono già predisposti appositi prigionieri. Per le sezioni di lunghezza superiore a 1000 mm. vanno accoppiati più setti di separazione.

- **STAFFE DI SOSTEGNO**

Realizzate in acciaio inox EN 1.4301 (AISI 304) in 2 versioni:

a) a mensola, da fissarsi al muro;

b) a sospensione in 2 pezzi, da fissarsi al soffitto.

In quest'ultimo caso il collegamento tra i 2 pezzi è da effettuarsi interponendo fra di essi un tubo inox EN 1.4301 (AISI 304) diam. 21.3 spessore minimo 1.5 mm (escluso dalla fornitura), tagliato della lunghezza desiderata, forato e imbullonato. Per il montaggio su mensole la canalizzazione deve essere fissata stabilmente al supporto per mezzo di una vite. Sono esclusi dalla fornitura tasselli e zanche.

- **TELESCOPIC SECTION**

Tubular section. Used to compensate lengths from 50 to 500 mm. Tightness is guaranteed by locking the O-ring supplied, between the mobile flange of the telescope and the fixed flange of the straight cableduct to be matched. In this case, the overall protection degree drops to IP54.

If separation baffles are used, the straight cableduct to which the telescopic section has to be matched shall then be equal to or longer than 1000 mm not to affect the adjustment possibilities of the telescopic length. If this is not possible, shortening becomes necessary.

- **SECTION TO BE WELDED**

Tubular element equipped with a flanged end and flange to be welded, for application to the part after cutting and shaping as required by the cableduct layout.

- **FITTINGS**

Bends 45° and 90°, "T" fittings, cross-joints and reduction of eccentric sections are available, all flanged and not inspectable.

- **OTHER PARTS**

The series is complemented by flanges for section reduction, either with central or eccentric drilling, and head plates.

- **SEPARATION BAFFLES**

S/s sheets, "L" bent, available in 100x100 section, to divide the inspectable straight lengths into 2 sections. The slots for bottom fixing permit to change the two components as you like, no drilling being required since suitable stud bolts are provided. For lengths over 1000 mm, several separation baffles shall be coupled.

- **SUPPORTING BRACKETS**

Made of EN 1.4301 (AISI 304) in two versions:

a) *Bracket type, for wall mounting*

b) *Hanging type, in 2 parts, for ceiling mounting*

In case b), the two parts shall be connected by placing in-between a s/s pipe EN 1.4301 (AISI 304), diam. 21.3, minim. thickness 1.5 mm (excluded from the supply), cut to the desired length, drilled and bolted. For assembling on brackets, the cableduct must be screwed to the support.

Expansion bolts and rag bolts are excluded from supply.

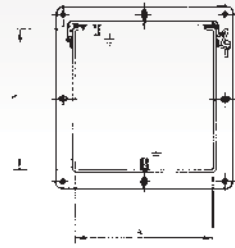
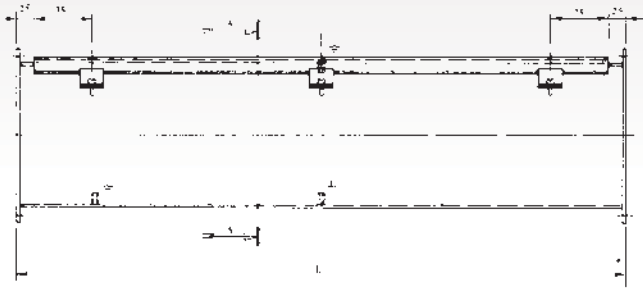

TRATTO RETTILINEO
STRAIGHT LENGTH

SEZ. A-A
SECTION A-A

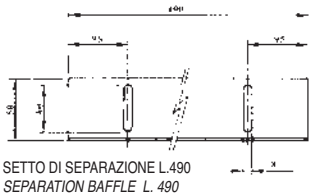

SETTO DI SEPARAZIONE L.490
SEPARATION BAFFLE L. 490

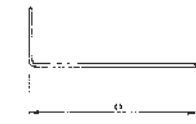
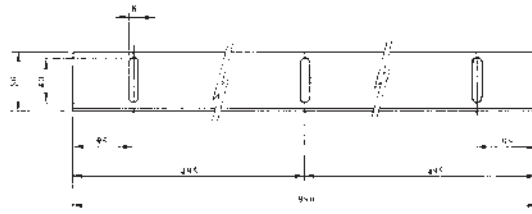

SETTO DI SEPARAZIONE L.990
SEPARATION BAFFLE L. 990

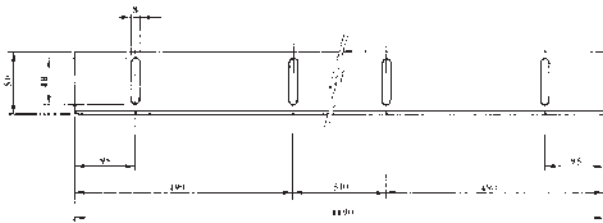

SETTO DI SEPARAZIONE L.1490
SEPARATION BAFFLE L. 1490

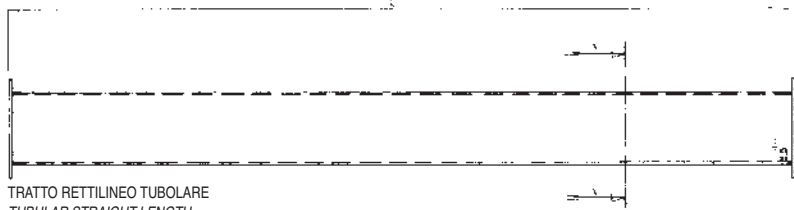
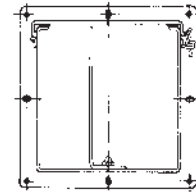

TRATTO RETTILINEO TUBOLARE
TUBULAR STRAIGHT LENGTH

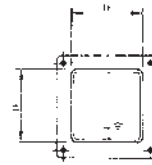

SEZ. A-A
SECTION A-A

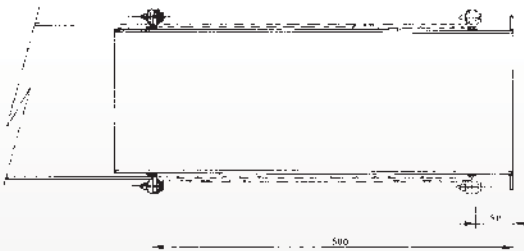

TRATTO TELESCOPICO
TELESCOPIC LENGTH

PARTICOLARE MONTAGGIO TRATTO TELESCOPICO
DETAIL OF THE TELESCOPIC LENGTH ASSEMBLING

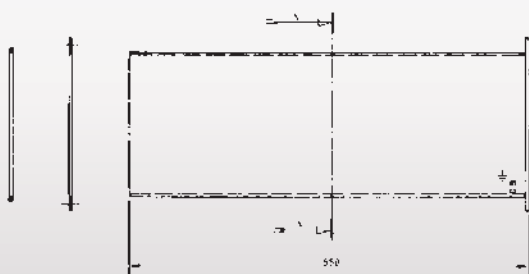

TRATTO A SALDARE
LENGTH TO BE WELDED

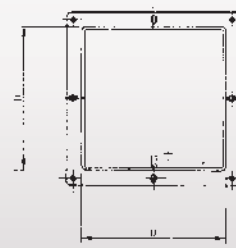
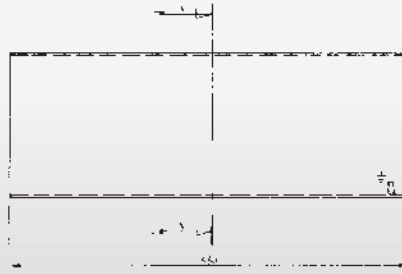

SEZ. A-A
SECTION A-A

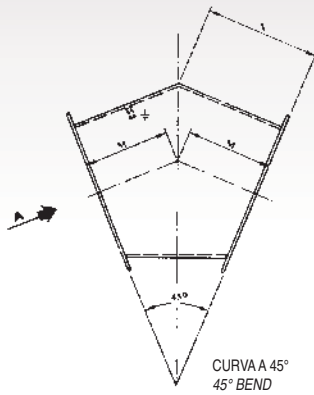

CURVA A 45°
45° BEND

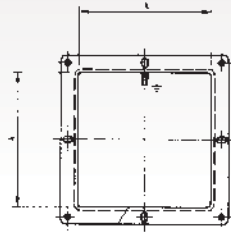

VISTA DA A-
VIEW -A-

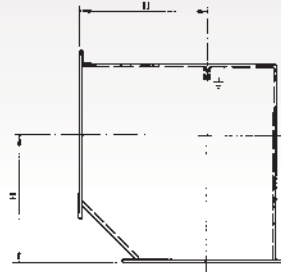

CURVA A 90°
90° BEND

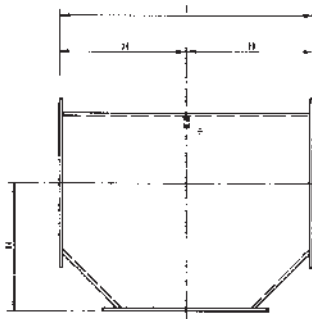
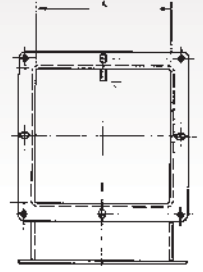

RACCORDO A T
"T" FITTING

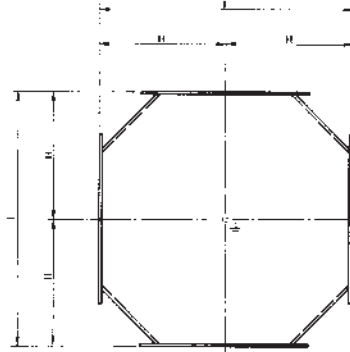
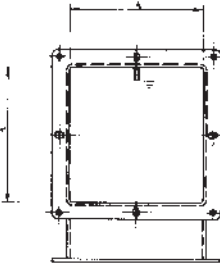

RACCORDO A CROCE
CROSS (FOUR-WAY FITTING)

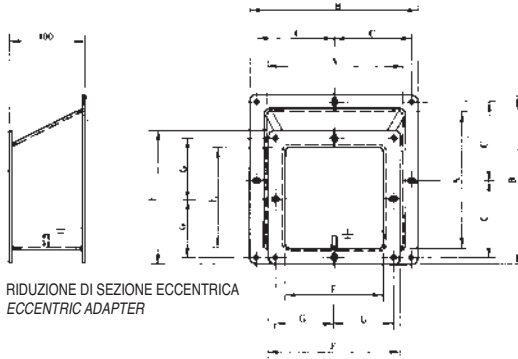
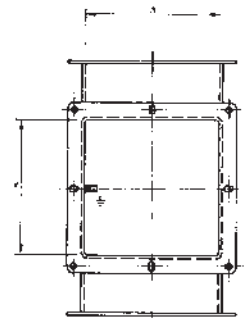

RIDUZIONE DI SEZIONE ECCENTRICA
ECCENTRIC ADAPTER

FLANGIA RIDUZIONE SEZIONE
CONCENTRICA C20-15RF
ADAPTER FLANGE, CONCENTRIC
SECTION, C20-15RF

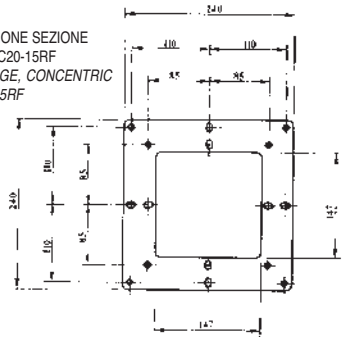

FLANGIA RIDUZIONE SEZIONE
CONCENTRICA C15-10 RF
ADAPTER FLANGE, CONCENTRIC
SECTION, C15-10RF



FLANGIA RIDUZIONE SE-
ZIONE CONCENTRICA
C10-06RF
ADAPTER FLANGE,
CONCENTRIC SECTION,
C10-06RF

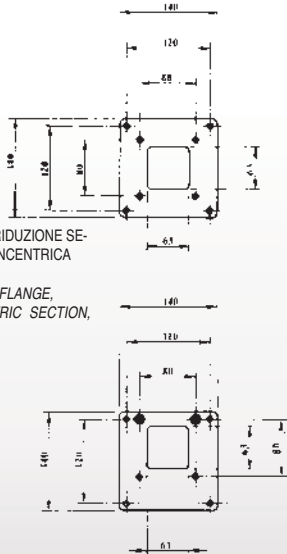

FLANGIA RIDUZIONE SEZIONE ECCENTRICA C10-06 RFE
ADAPTER FLANGE, ECCENTRIC SECTION, C10-06 RFE

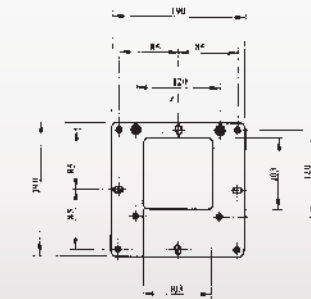

FLANGIA RIDUZIONE SEZIONE ECCENTRICA C15-10 RFE
ADAPTER FLANGE, ECCENTRIC SECTION, C15-10 RFE

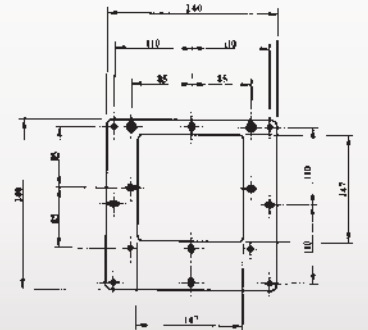

FLANGIA RIDUZIONE SEZIONE ECCENTRICA C20-15 RFE
ADAPTER FLANGE, ECCENTRIC SECTION, C20-15 RFE



TABELLA ARTICOLI CANALE / TABLE OF CABLEDUCT

DESCRIZIONE DESCRIPTION	L. mm	SERIE SERIES C06 AxA 60x60		SERIE SERIES C10 AxA 100x100		SERIE SERIES C15 AxA 150x150		SERIE SERIES C20 AxA 200x200	
		Articolo/Item	Kg	Articolo/Item	Kg	Articolo/Item	Kg	Articolo/Item	Kg
Tratto rettilineo Straight section	500	C06-R05	1.8	C10-R05	2.8	C15R05	4.5	C20-R05	5.9
Tratto rettilineo Straight section	1000	C06-R10	3.3	C10-R10	5.1	C15R10	8.3	C20-R10	10.9
Tratto rettilineo Straight section	1500	C06-R15	5.3	C10-R15	7.4	C15R15	12.1	C20-R15	15.9
Tratto rettilineo Straight section	2000	C06-R20	6.3	C10-R20	9.7	C15R20	15.9	C20-R20	20.9
Tratto rettilineo Straight section	3000	C06-R30	9.3	C10-R30	14.3	C15R30	23.5	C20-R30	30.9
Tratto rettilineo tubolare Tubular straight section	500	C06-RT05	1.7	C10-RT05	3.5				
Tratto rettilineo tubolare Tubular straight section	1000	C06-RT10	3.1	C10-RT10	6.5				
Tratto rettilineo tubolare Tubular straight section	1500	C06-RT15	4.5	C10-RT15	9.5				
Tratto rettilineo tubolare Tubular straight section	2000	C06-RT20	5.9	C10-RT20	12.5				
Tratto rettilineo tubolare Tubular straight section	3000	C06-RT30	8.7	C10-RT30	18.5				
Tratto rettilineo tubolare Tubular straight section	4000	C06-RT40	11.5	C10-RT40	24.5				
Tratto telescopico Telescopic section	50÷500	C06-TS	1.7	C10-TS	3.5	C15-TS	4.3	C20-TS	5.6
Tratto a saldare Section to be welded		C06-TW	1.7	C10-TW	3.5	C15-TW	4.3	C20-TW	5.6
Curva 45° Bend - 45°		C06-C45	0.8	C10-C45	1.4	C15-C45	2.4	C20-C45	3.3
Curva 90° Bend - 90°		C06-C90	0.9	C10-C90	1.5	C15-C90	2.6	C20-C90	3.6
Giunto a "T" "T" fittings		C06-T	1.2	C10-T	2	C15-T	3.5	C20-T	4.6
Giunto a croce Cross-joint		C06-CR	1.5	C10-CR	2.5	C15-CR	4.4	C20-CR	4.7
Riduzione di sezione Section adapter				C10-06R	0.7	C15-10R	1.3	C20-15R	2.2
Flangia riduzione sez. concentrica Adapter flange, concentric section				C10-06RF	0.3	C15-10RF	0.5	C20-15RF	0.9
Flangia riduzione sez. concentrica Adapter flange, eccentric section				C10-06RFE	0.3	C15-10RFE	0.5	C20-15RFE	0.9
Piastra per chiusura di testa Head plate		C06-CT	0.2	C10-CT	0.4	C15-CT	0.7	C20-CT	1.1
Setto di separazione Separation baffles	490			C10-S05	0.7	C15-S05	1.1	C20-S05	1.4
Setto di separazione Separation baffles	990			C10-S10	1.4	C15-S10	2.2	C20-S10	2.9
Setto di separazione Separation baffles	1490			C10-S15	2.1	C15-S15	3.3	C20-S15	4.2

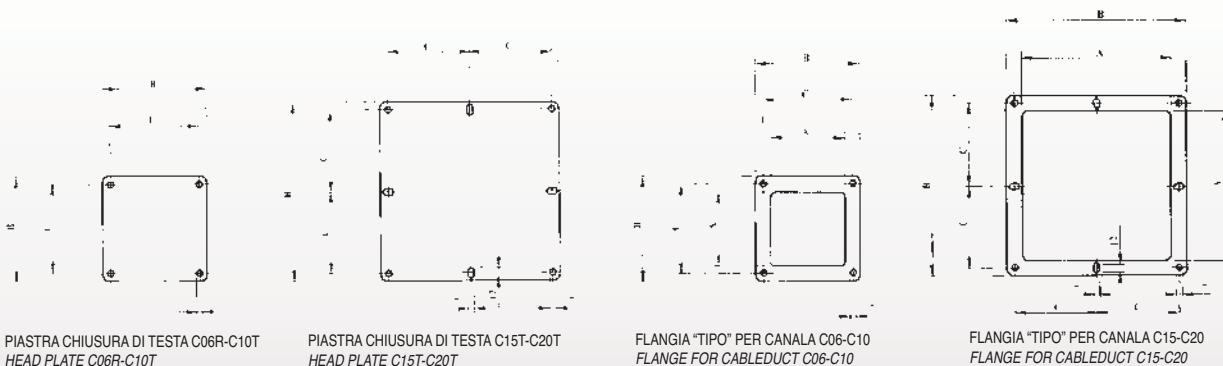

PIASTRA CHIUSURA DI TESTA C06R-C10T
HEAD PLATE C06R-C10T

PIASTRA CHIUSURA DI TESTA C15T-C20T
HEAD PLATE C15T-C20T

FLANGIA "TIPO" PER CANALA C06-C10
FLANGE FOR CABLEDUCT C06-C10

FLANGIA "TIPO" PER CANALA C15-C20
FLANGE FOR CABLEDUCT C15-C20

SERIE/Series	A	B	C	D	E	F	G	H	I	M	N	O
C06	63	100	80	60	-	-	-	110	220	40	53	-
C10	103	140	120	100	63	100	80	130	260	53	75	95
C15	147	190	85	144	103	140	120	155	310	71	102	140
C20	197	240	110	194	147	190	85	180	360	92	134	190

MONTAGGI E CARICHI:

Le norme generali per una corretta installazione di canalizzazione e passerelle passacavi prevedono appoggi e sostegni ad una distanza massima di mt. 1.5 l'uno dall'altro. Tale spazio, con l'utilizzo di queste canalizzazioni, può essere aumentato fino ad un massimo di 3 mt con non più di 1 giunzione o un raccordo tra i due sostegni. Al fine di consentire una buona ventilazione dei conduttori, è bene considerare una capacità di riempimento massima pari al 50% di quella nominale mentre il carico distribuito massimo ammissibile non viene mai raggiunto neppure al riempimento totale della canalizzazione stessa; comunque, anche nelle condizioni di carico più gravose, con una corretta sopportazione la freccia di flessione massima è trascurabile.

Si consiglia di far verificare la capacità di sopportazione e gli ancoraggi alle opere murarie e quant'altro previsto per il sostegno considerando che il carico (quindi il peso proprio della canale più il peso dei conduttori) gravante sui sostegni è di:

- kg. 20/mt per canale di sezione 60x60
- kg. 55/mt per canale di sezione 100x100
- kg. 105/mt per canale di sezione 150x150
- kg. 180/mt per canale di sezione 200x200

ASSEMBLING AND LOADS:

The general rules for proper installation of cableducts and catwalks require supports and rests to be spaced 1.5 m as a maximum. When our cableducts are used, such spacing can be increased up to 3 m. maximum with just one jointing, or one fitting between two rests. To improve the ventilation of conductors, the cableducts should not be filled more than 50% of their rated capacity, while the maximum admitted load is never attained, even when the cableduct is entirely filled. Even under the most demanding load conditions, maximum deflection is negligible provided a proper resting is arranged,

We suggest to have the bearing capacity and the anchoring to masonry checked along with any other supporting element: the load (i.e. the duct own weight plus the leads) on the supports is as follows:

- 20 kg/m for cableducts section 60x60
- 55 kg/m for cableducts section 100x100
- 105 kg/m for cableducts section 150x150
- 180 kg/m for cableducts section 200x200

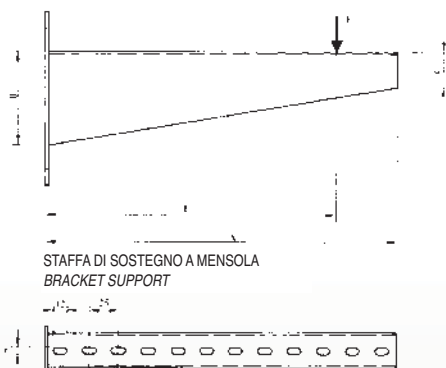
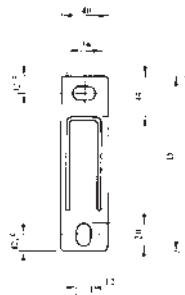

STEMMA DI SOSTEGNO A MENSOLO
BRACKET SUPPORT

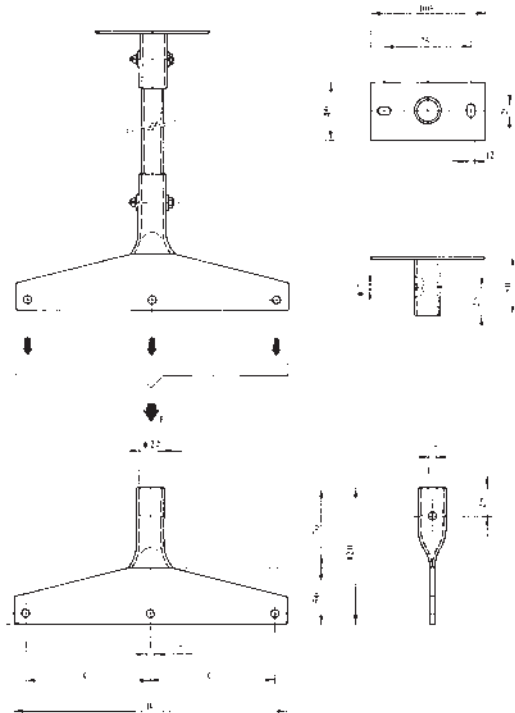

STEMMA DI SOSTEGNO A SOSPENSIONE
HANGER

STEMME DI SOSTEGNO CANALE / SUPPORTING BRACKETS FOR CABLEDUCTS									
	ARTICOLO / ITEM	A	B	C	D	E	F Portata max kg Max weight kg	Peso /Weight kg	Per canale tipo For cableduct type
A SOSPENSIONE HANGING TYPE	CS 06	-	100	80	-	-	180	0.35	C06
	CS 10	-	140	120	-	-	180	0.4	C10
	CS 15	-	190	85	-	-	280	0.45	C15
	CS 20	-	240	110	-	-	280	0.5	C20
A MENSOLO BRACKET TYPE	CM 16	160	30	30	100	130	50	0.5	C06-C10
	CM 20	200	50	20	120	150	100	0.6	C06-C10-C15
	CM 25	250	70	30	140	175	200	0.8	C06-C10-C15-C20
	CM 30	300	80	30	150	200	300	1	C06-C10-C15-C20